

RÉZ HOLLANDI ANYÁS KIVITELŰ TOLÓZÁR SZABVÁNYOS RÉZ CSÖVEKHEZ

A technikai leírásban szereplő termékek mindegyike megfelel a PED 97/23/CE rendeletnek, így mentes a CE jelölés alól (25/02/2000 No. 93).

JELLEMZŐK:

- réz CW617N-UNI-EN 12165 test, kupak és csavar
- DELTA C ENI982 CB 754S réz ék
- réz CW614N-UNI-EN 12164 csapszár, zárógyűrű, torok és szorítógyűrű
- a háztömítés különleges papír rostból
- EPDM90 DUTRAL csapszár tömítés
- acél kerék piros műanyag borítással
- zink-kezelt acél kerék anyja
- homokfúvott



MÉRETEK

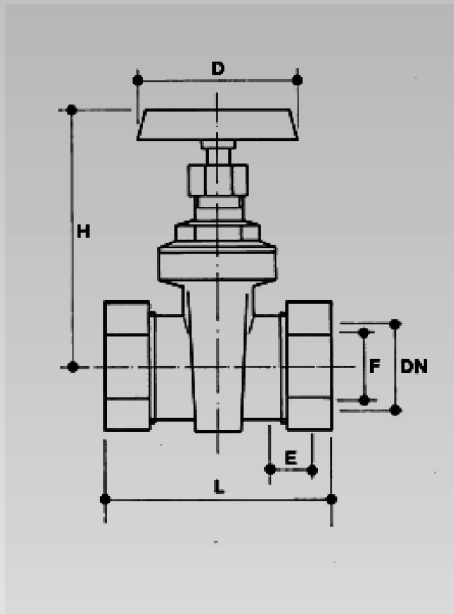

DN	15mm	22mm	28mm
L	58	67	70
H	65	68	80
D	45	45	50
F	13	16	22
E	12	15	16

Importőr, Kis- és Nagykereskedés, Szerviz



VL

SZIVATTYÚJAVÍTÓ IP. KER. SZOLG.BT.

H-2225 Üllő, Bimbó u. 4. Tel/fax.:06/29-320-150, 29-321-160
www.vlbt.hu info@vlbt.hu

NYOMÁSÉRTÉKEK MAX. 80 °C-NÁL

DN	15	22	28
PN 32			
PN 25			
PN 20			
PN 16			
PN 10			

A fenti táblázatban szereplő hőmérséklet és nyomásértékek mellett a szelep nem veszélyes folyadékokra használható. Ezek a folyadékok nem lehetnek támadó hatásúak a rézötvényekre (sárgaréz, bronz).

Használata:

A tolózár felhasználása széles körű lehet, mindenféle hidraulikus probléma megoldására alkalmas lehet. Függőlegesen és vízszintesen egyaránt beszerelhető. Mivel lassan és fokozatosan záródik, elkerülhető a folyadékütés. Használható a szállított vízmennyiség szabályozására is. Ez a típusú tolózár elsősorban vörösréz csövekhez használható az anya rászorításával.

MINIMUM FALVASTAGSÁG

DN	15	22	28
mm	1,7	1,8	1,9