

RÉZ FORRASZTHATÓ KIVITELŰ TOLÓZÁR SZABVÁNYOS RÉZ CSÖVEKHEZ

A technikai leírásban szereplő termékek mindegyike megfelel a PED 97/23/CE rendeletnek, így mentes a CE jelölés alól (25/02/2000 No. 93).

JELLEMZŐK:

- réz CW617N-UNI-EN 12165 test és kupak
- DELTA C ENI982 CB 754S réz ék
- réz CW614N-UNI-EN 12164 csapszár, zárógyűrű és torok
- a háztömítés különleges papír rostból
- EPDM90 DUTRAL csapszár tömítés
- acél kerék piros műanyag borítással
- zink-kezelt acél kerék anya
- homokfúvott



MÉRETEK

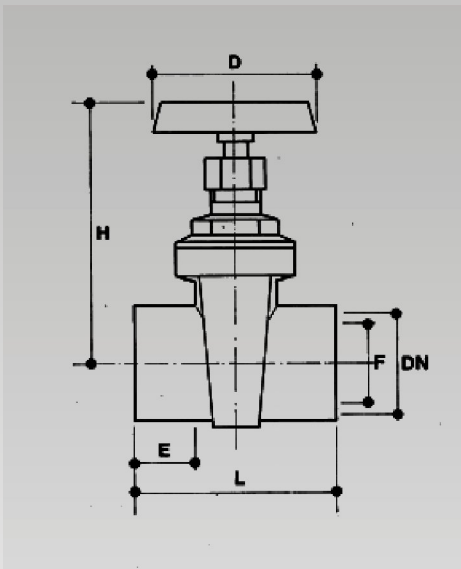

DN	12mm	15mm	18mm	22mm	28mm	35mm	42mm
L	37	41	44	49	58	72	80
H	66	66	66	68	80	90	103
D	45	45	45	45	50	55	60
F	11	13	13	16	22	27	33
E	10	12	13	15	18	24	27

Importőr, Kis- és Nagykereskedés, Szerviz



VL

SZIVATTYÚJAVÍTÓ
IP. KER. SZOLG.BT.

H-2225 Üllő, Bimbó u. 4. Tel/fax.:06/29-320-150, 29-321-160

www.vlbt.hu info@vlbt.hu

NYOMÁSÉRTÉKEK MAX. 80 °C-NÁL

DN	12	15	18	22	28	35	42
PN 32							
PN 25							
PN 20							
PN 16							
PN 10							

A fenti táblázatban szereplő hőmérséklet és nyomásértékek mellett a szelep nem veszélyes folyadékokra használható. Ezek a folyadékok nem lehetnek támadó hatásúak a rézötövetre (sárgaréz, bronz).

Használata:

A tolózár felhasználása széles körű lehet, mindenféle hidraulikus probléma megoldására alkalmas lehet. Függőlegesen és vízszintesen egyaránt beszerelhető. Mivel lassan és fokozatosan záródik, elkerülhető a folyadékütés. Használható a szállított vízmennyiség szabályozására is. Ez a típusú tolózár elsősorban vörösréz csövekhez használható forrasztásos technológiával.

MINIMUM FALVASTAGSÁG

DN	12	15	18	22	28	35	42
mm	1,7	1,7	1,7	1,8	1,9	2,1	2,1